

PRZEKROJ PODŁUŻNY

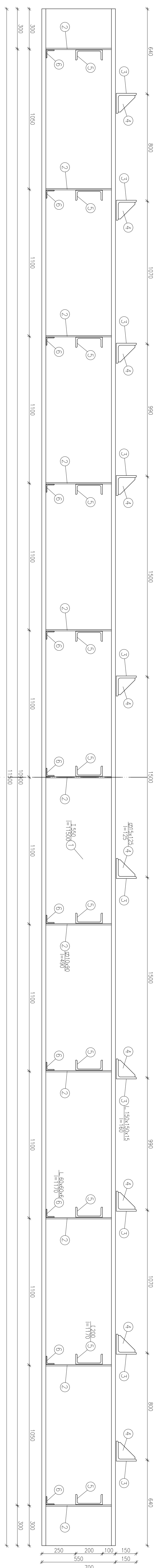

WIATROWIDŁE DOLNE

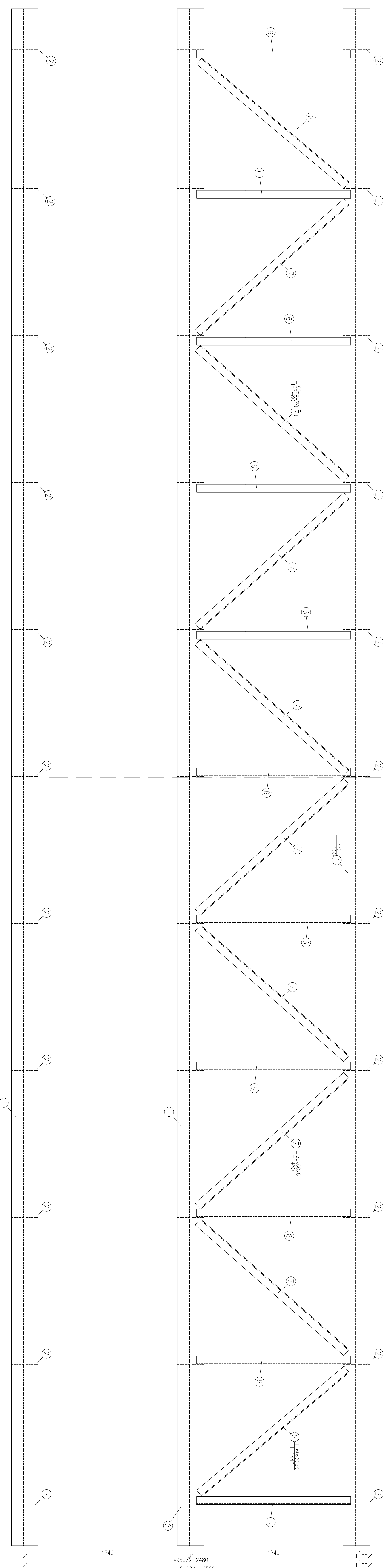

PRZEKROJ POPRZECZNY KONSTRUKCJI STALOWEJ

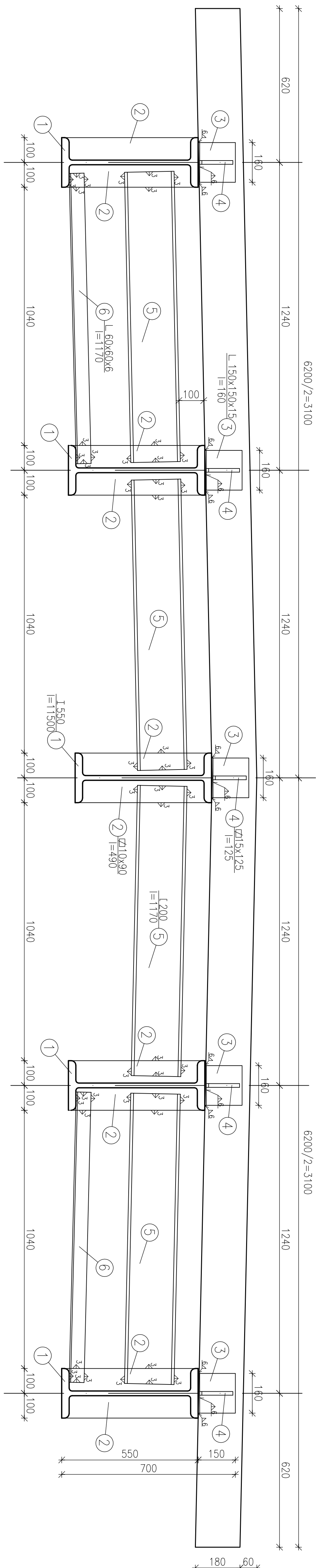

WYKAZ STALI SŁBS DLA KONSTRUKCJI STALOWEJ

Nr	Element	Ilość	Długość [mm]	Długość całkowita [m]	Masa [kg]	Masa [kg]
1	1350	5	11500	57,500	1672	8062,50
2	810x80	110	480	52,800	727	38107
3	L 150x150x15	50	180	8,100	337	269,80
4	120x120x25	50	125	6,250	14,72	26,80
5	1200	44	1170	51,480	25,52	1302,44
6	L 80x80x6	22	1170	25,740	5,42	139,51
7	L 80x80x6	16	1480	23,68	5,42	128,35
8	L 80x80x6	4	1440	5,76	3,22	78,55
Razem masa					119,669	119,669
Dodatek na spoiny 18%						21,504
Razem masa						141,173

OBRAZKI PROJEKTOWE KLASY "C"
wg PN-85/S-10030

MATERIAŁY:
stal konstrukcyjna St50x

UWAGI:
1. Zabezpieczenie antykorozyjne
powłoki emalowa 250µm
2. Elektryczny odizolowanie wykonawca

PVLON		MOCY I MOI TRÓJCIEM ZAŁĄCZNIKÓW RZES BIC	
KOD: 02		MIEJSCOWOŚĆ: 02000	
MIEJSCOWOŚĆ: 02000		MIEJSCOWOŚĆ: 02000	
MIEJSCOWOŚĆ: 02000		MIEJSCOWOŚĆ: 02000	
MIEJSCOWOŚĆ: 02000		MIEJSCOWOŚĆ: 02000	
MIEJSCOWOŚĆ: 02000		MIEJSCOWOŚĆ: 02000	