

KLASA DROGI - 2+
 KATEGORIA RUCHU KR 3
 GRUPA NOSNOŚCI PODŁOŻA G1

KLASA DROGI - 2+
 KATEGORIA RUCHU KR 3
 GRUPA NOSNOŚCI PODŁOŻA G1

KLASA DROGI - 2+
 KATEGORIA RUCHU KR 3
 GRUPA NOSNOŚCI PODŁOŻA G1

KLASA DROGI - 2+
 KATEGORIA RUCHU KR 3
 GRUPA NOSNOŚCI PODŁOŻA G1

KLASA DROGI - 2+
 KATEGORIA RUCHU KR 3
 GRUPA NOSNOŚCI PODŁOŻA G1

KLASA DROGI - 2+
 KATEGORIA RUCHU KR 3
 GRUPA NOSNOŚCI PODŁOŻA G1

KLASA DROGI - 2+
 KATEGORIA RUCHU KR 3
 GRUPA NOSNOŚCI PODŁOŻA G1

KLASA DROGI - 2+
 KATEGORIA RUCHU KR 3
 GRUPA NOSNOŚCI PODŁOŻA G1

KLASA DROGI - 2+
 KATEGORIA RUCHU KR 3
 GRUPA NOSNOŚCI PODŁOŻA G1

KLASA DROGI - 2+
 KATEGORIA RUCHU KR 3
 GRUPA NOSNOŚCI PODŁOŻA G1

KLASA DROGI - 2+
 KATEGORIA RUCHU KR 3
 GRUPA NOSNOŚCI PODŁOŻA G1

KLASA DROGI - 2+
 KATEGORIA RUCHU KR 3
 GRUPA NOSNOŚCI PODŁOŻA G1

KLASA DROGI - 2+
 KATEGORIA RUCHU KR 3
 GRUPA NOSNOŚCI PODŁOŻA G1

KLASA DROGI - 2+
 KATEGORIA RUCHU KR 3
 GRUPA NOSNOŚCI PODŁOŻA G1

KLASA DROGI - 2+
 KATEGORIA RUCHU KR 3
 GRUPA NOSNOŚCI PODŁOŻA G1

KLASA DROGI - 2+
 KATEGORIA RUCHU KR 3
 GRUPA NOSNOŚCI PODŁOŻA G1

KLASA DROGI - 2+
 KATEGORIA RUCHU KR 3
 GRUPA NOSNOŚCI PODŁOŻA G1

KLASA DROGI - 2+
 KATEGORIA RUCHU KR 3
 GRUPA NOSNOŚCI PODŁOŻA G1

KLASA DROGI - 2+
 KATEGORIA RUCHU KR 3
 GRUPA NOSNOŚCI PODŁOŻA G1

KLASA DROGI - 2+
 KATEGORIA RUCHU KR 3
 GRUPA NOSNOŚCI PODŁOŻA G1

KLASA DROGI - 2+
 KATEGORIA RUCHU KR 3
 GRUPA NOSNOŚCI PODŁOŻA G1

KLASA DROGI - 2+
 KATEGORIA RUCHU KR 3
 GRUPA NOSNOŚCI PODŁOŻA G1

KLASA DROGI - 2+
 KATEGORIA RUCHU KR 3
 GRUPA NOSNOŚCI PODŁOŻA G1

KLASA DROGI - 2+
 KATEGORIA RUCHU KR 3
 GRUPA NOSNOŚCI PODŁOŻA G1

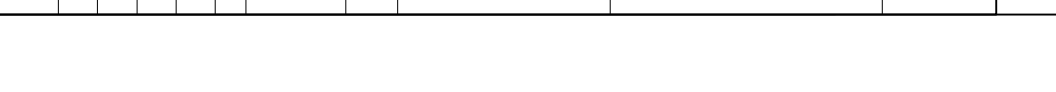
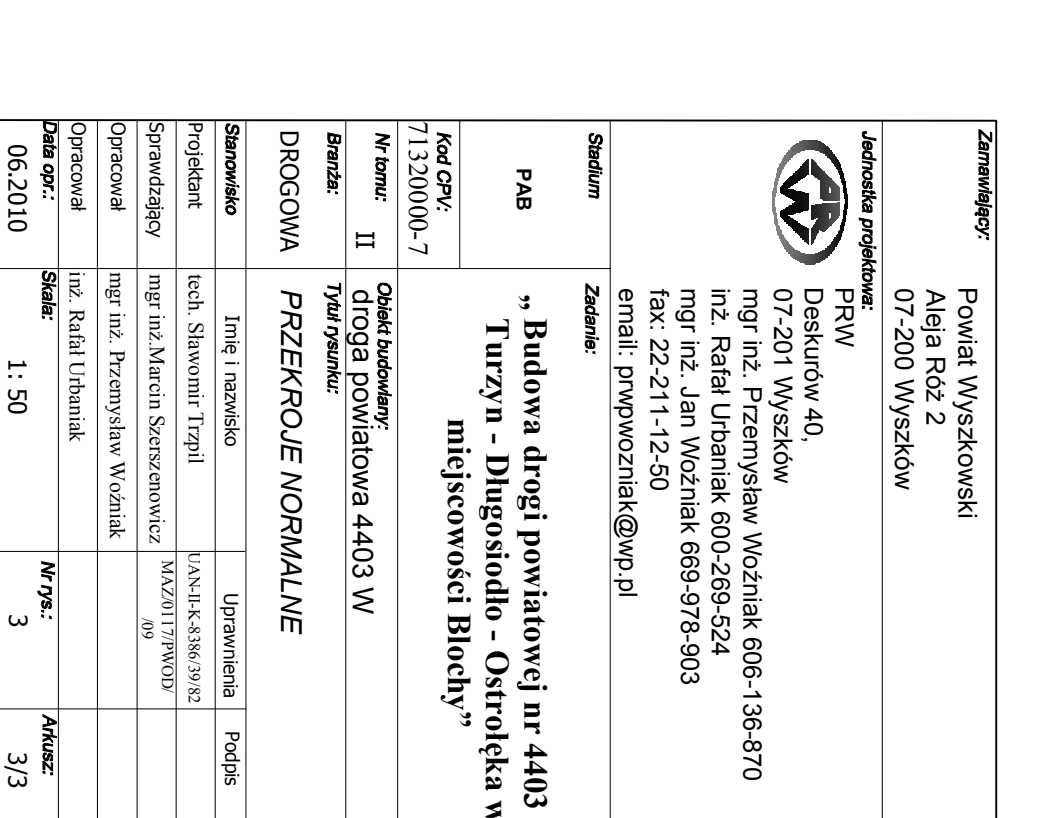
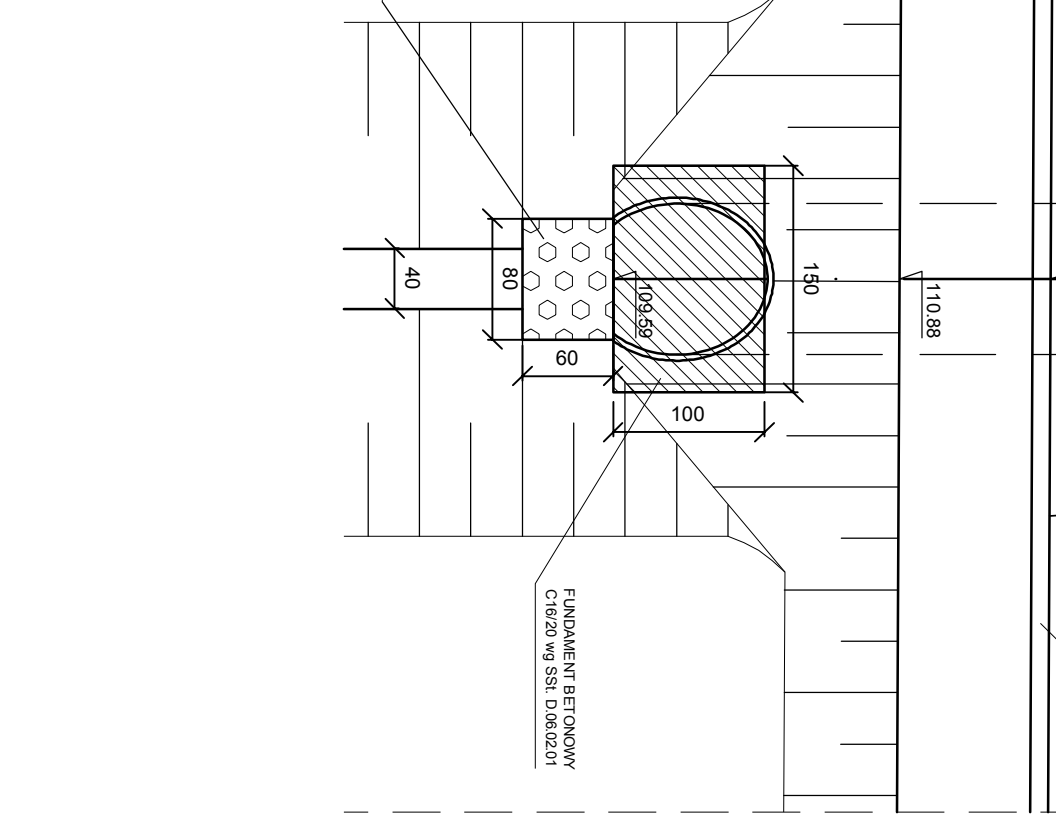
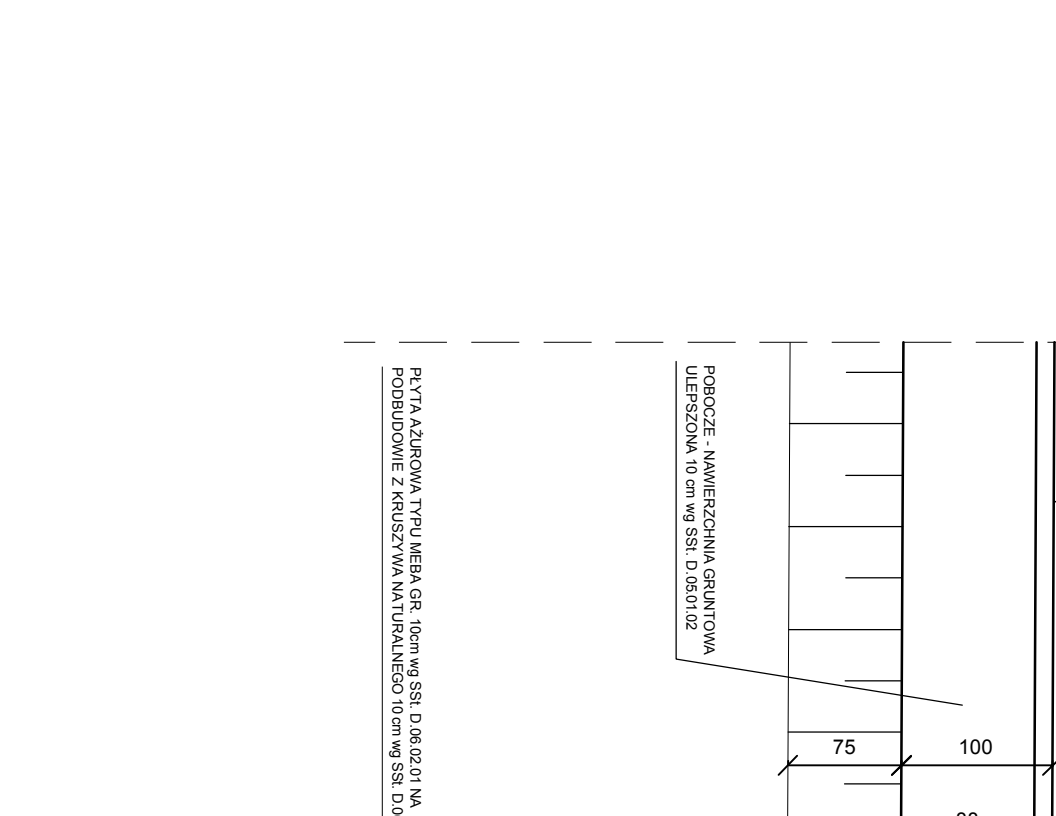
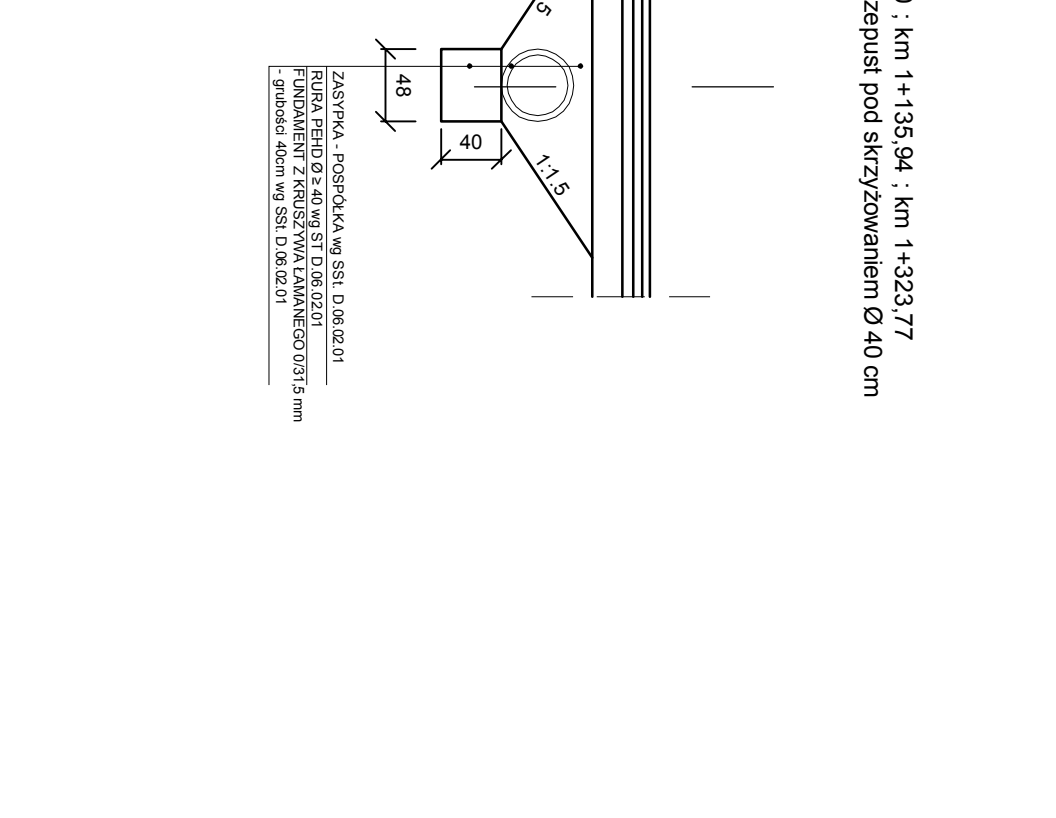
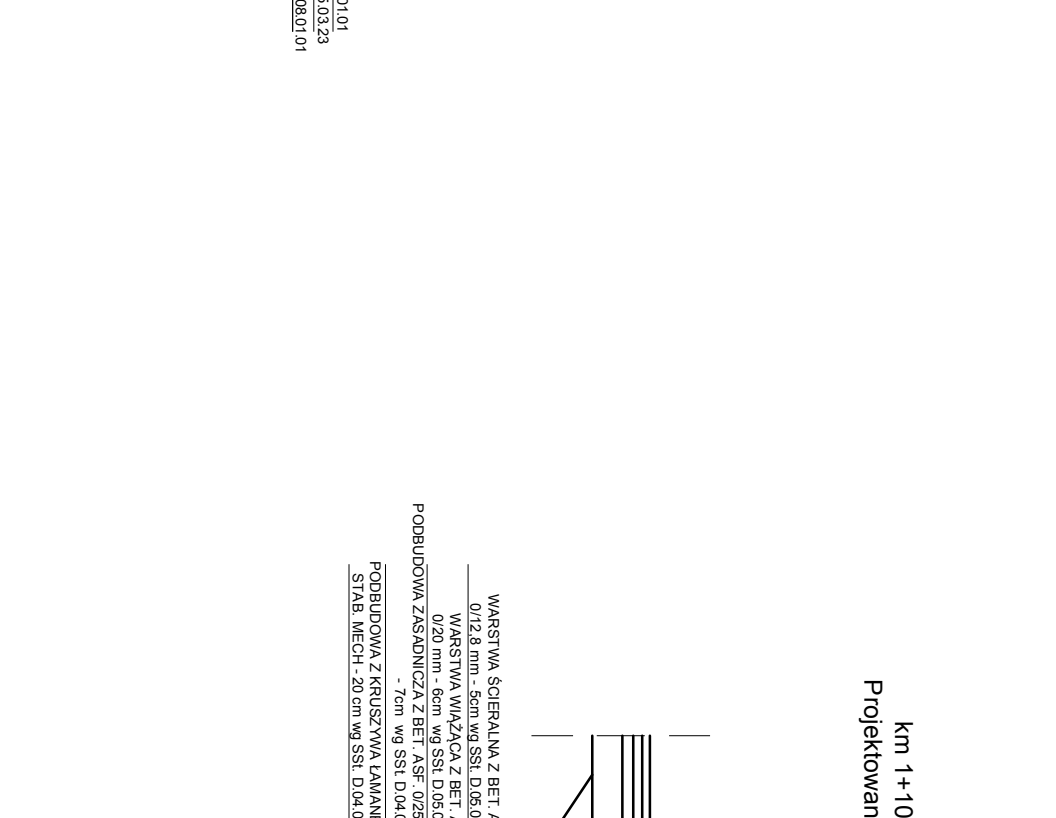
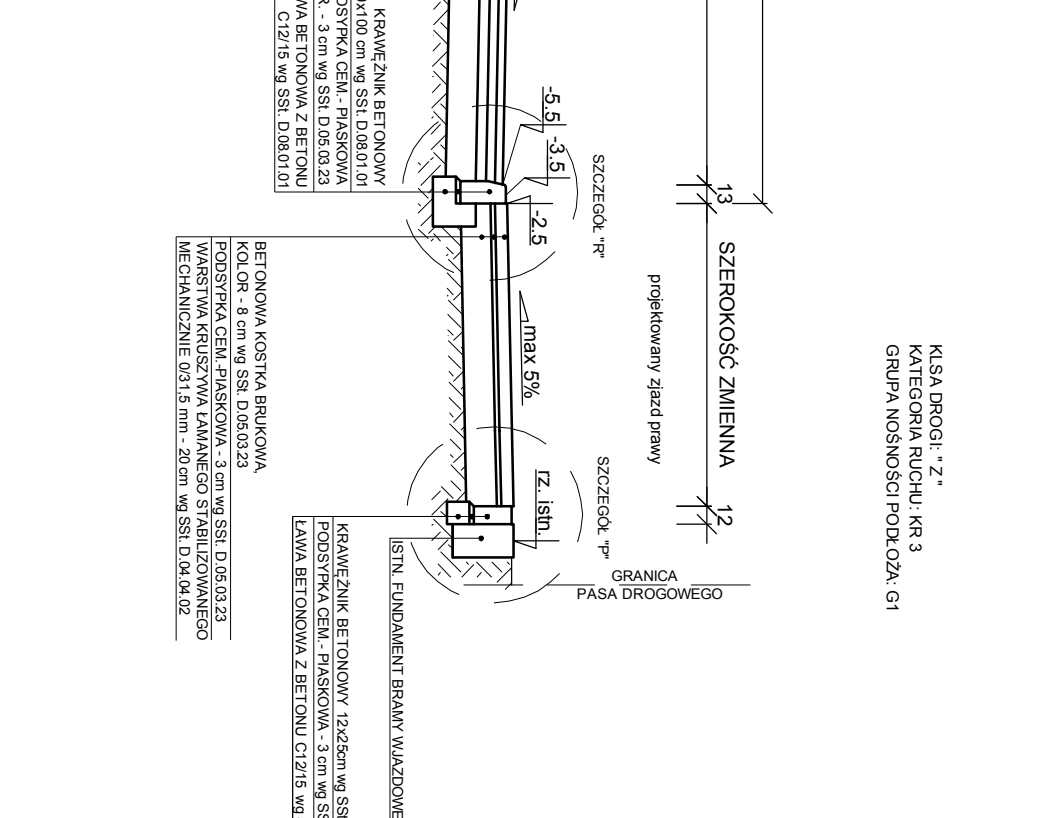
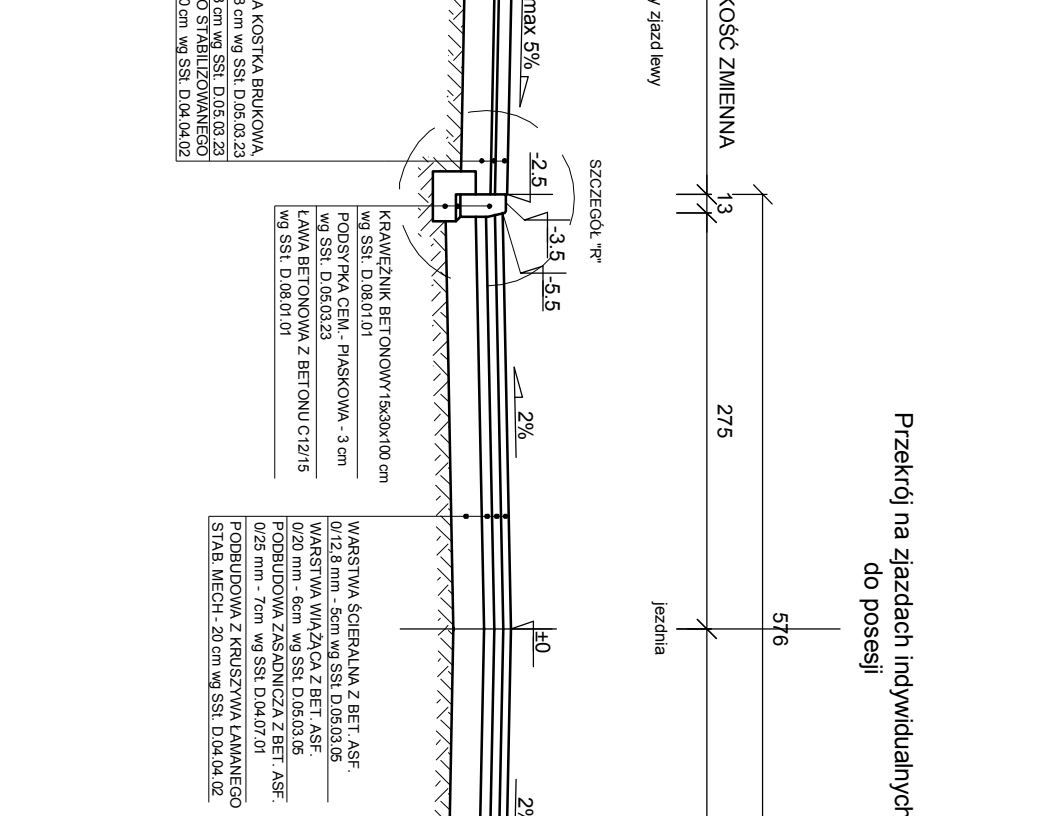
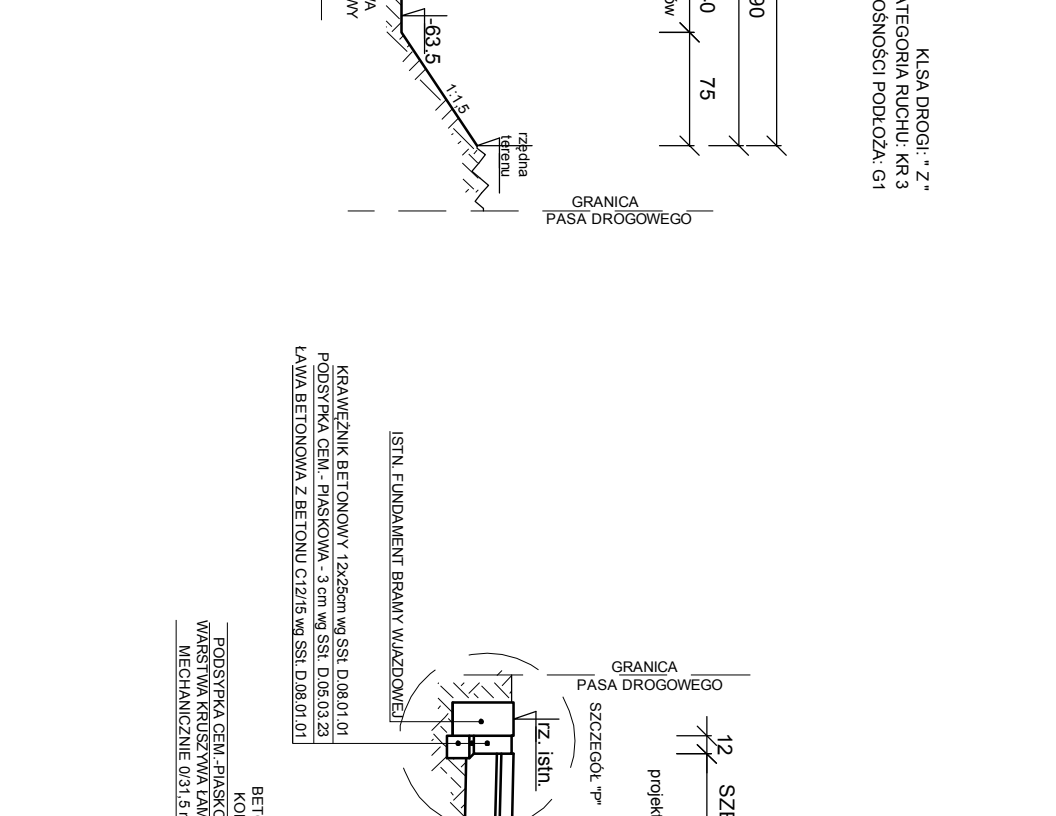
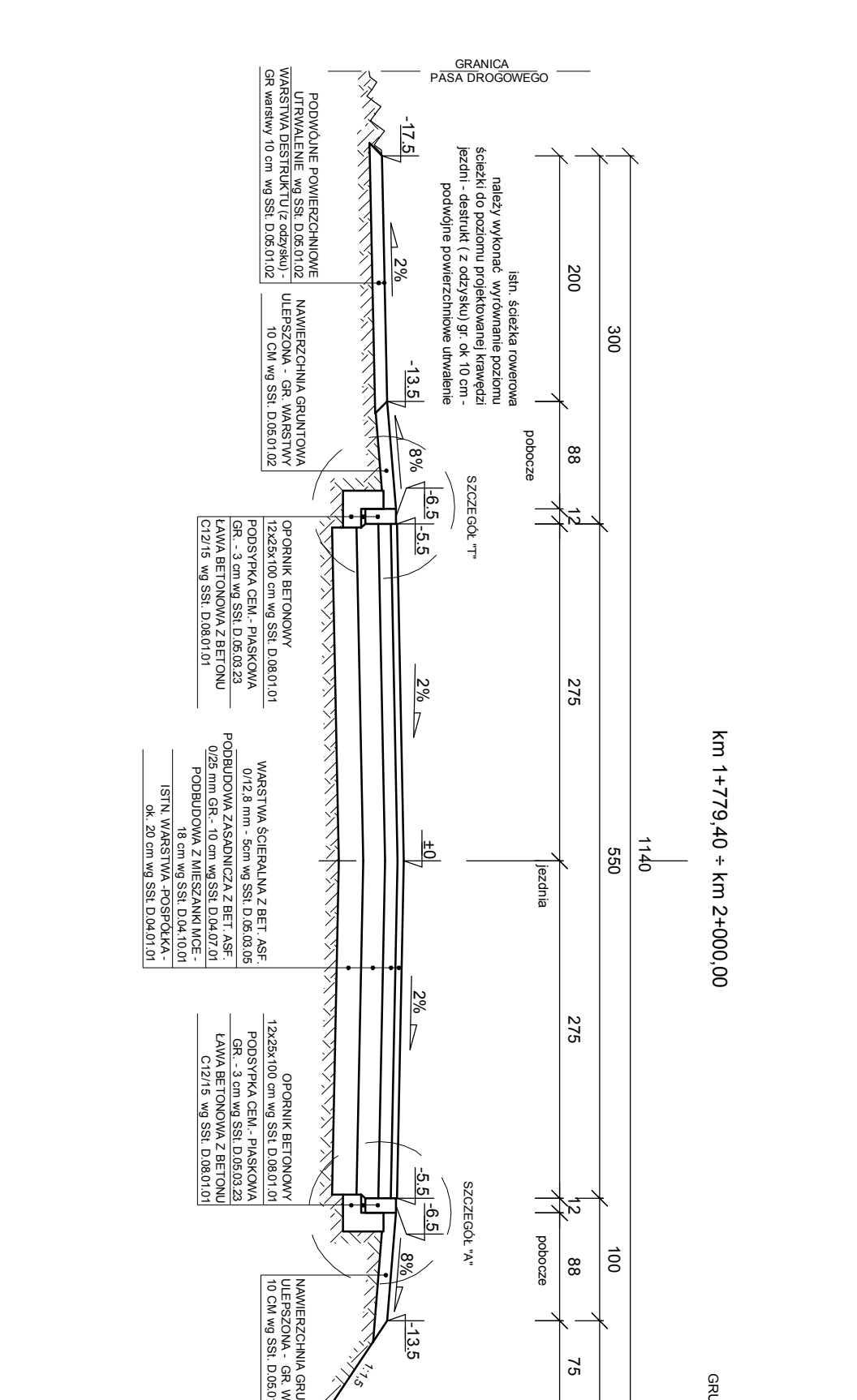
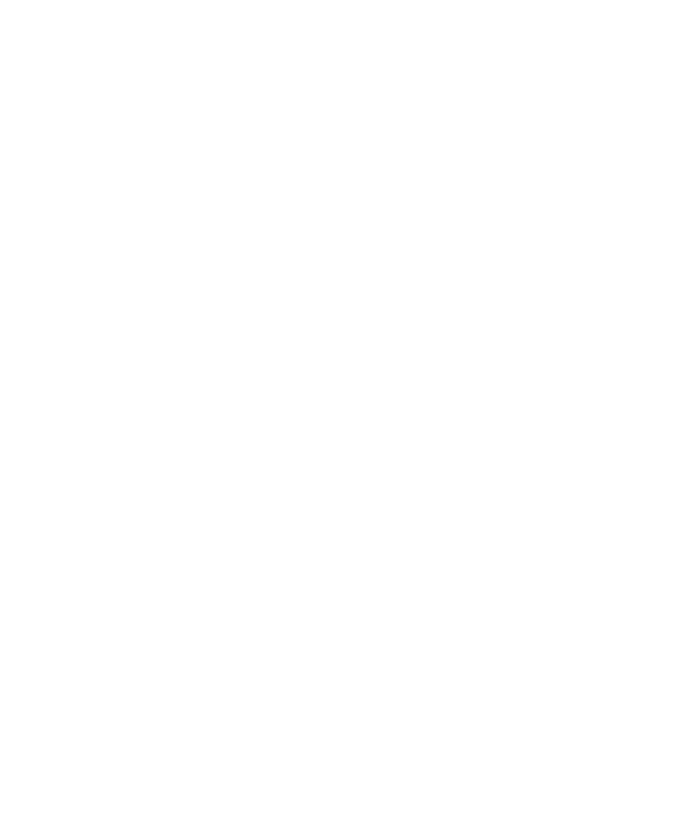
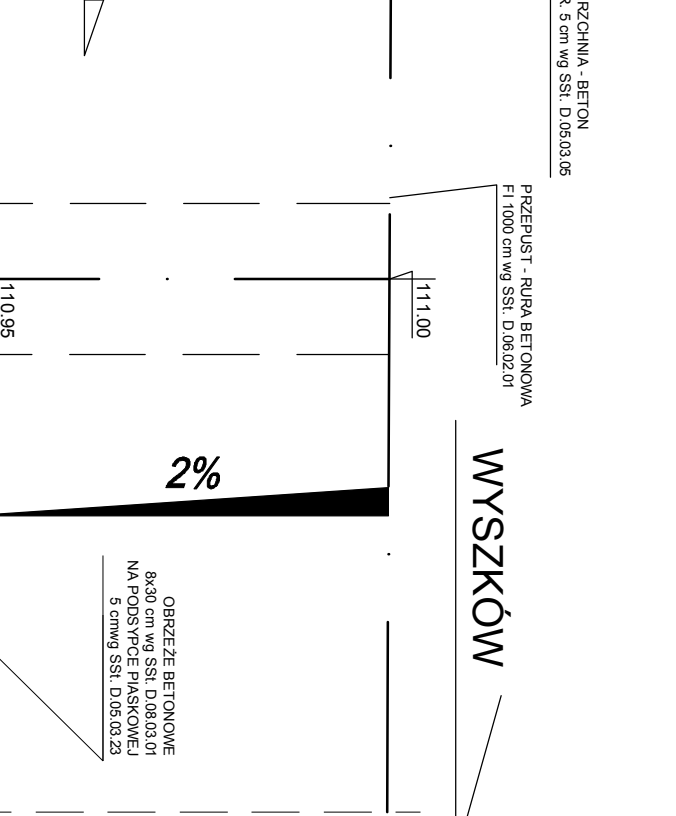
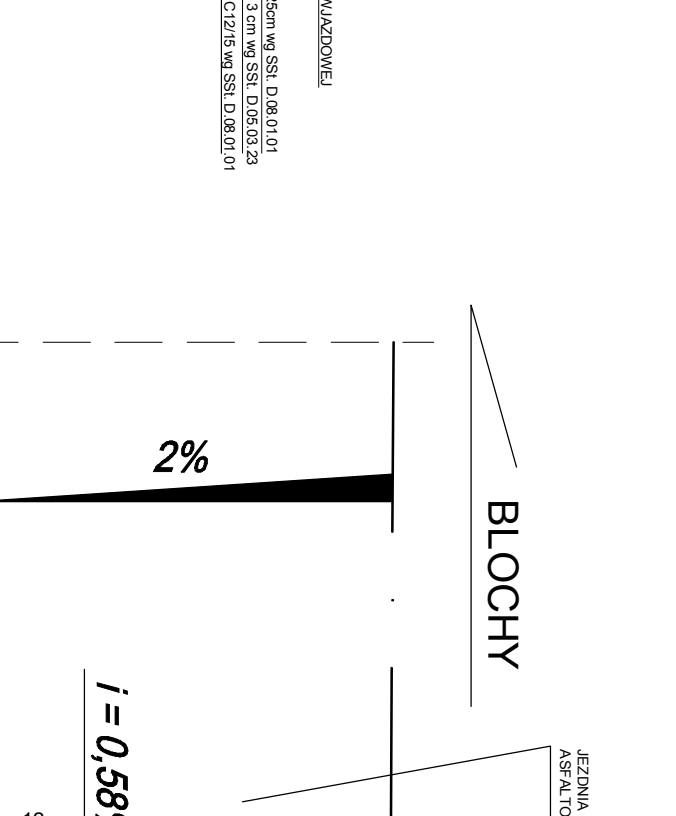
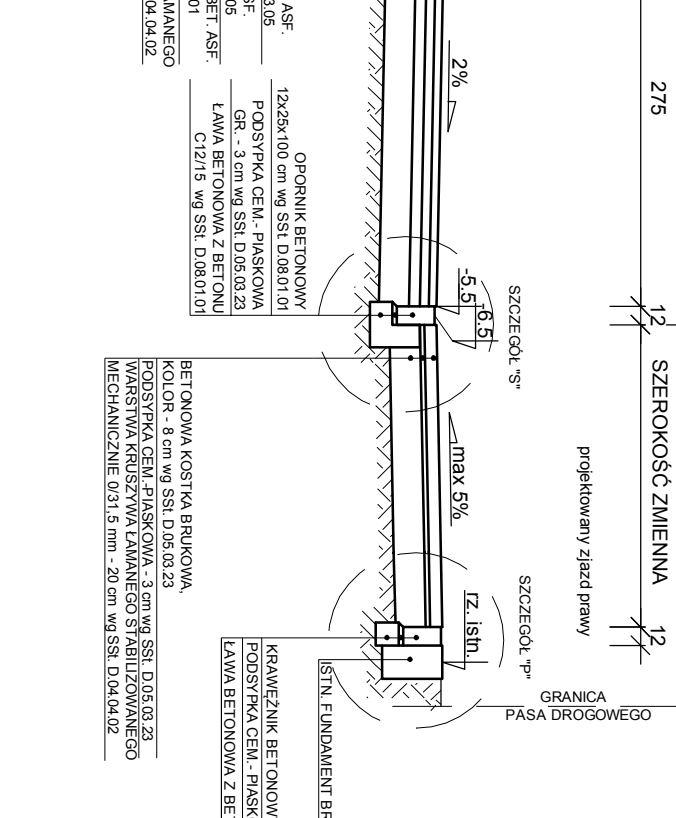
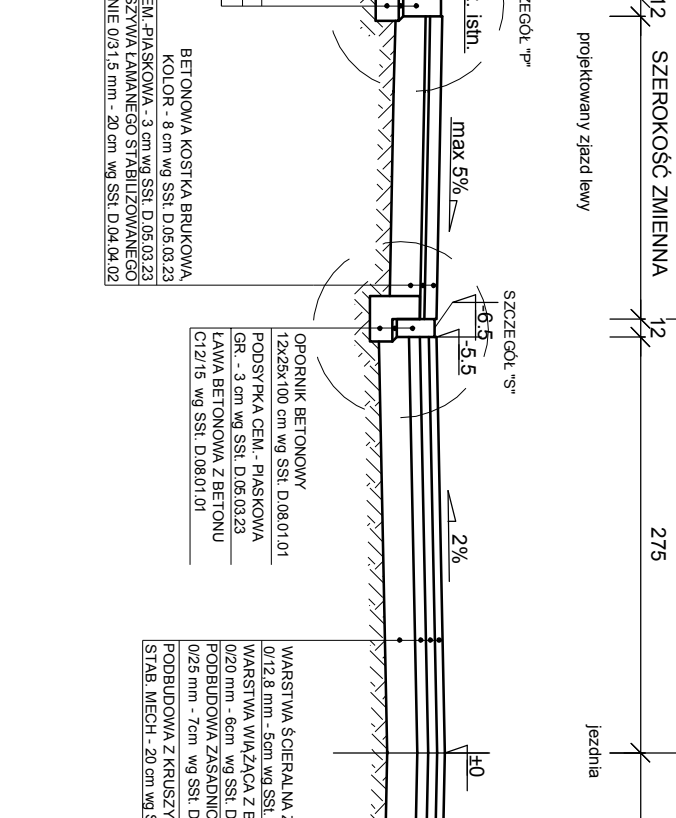
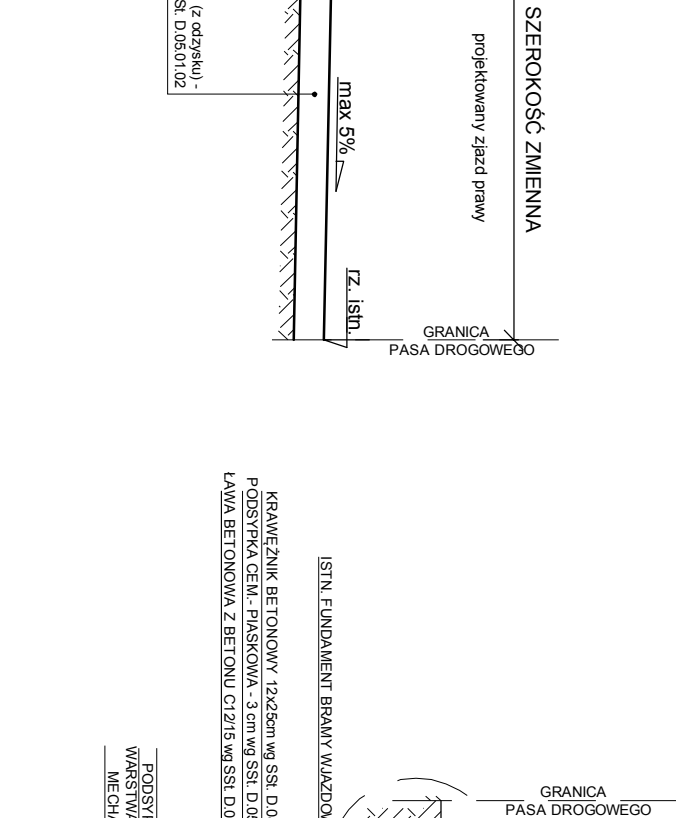
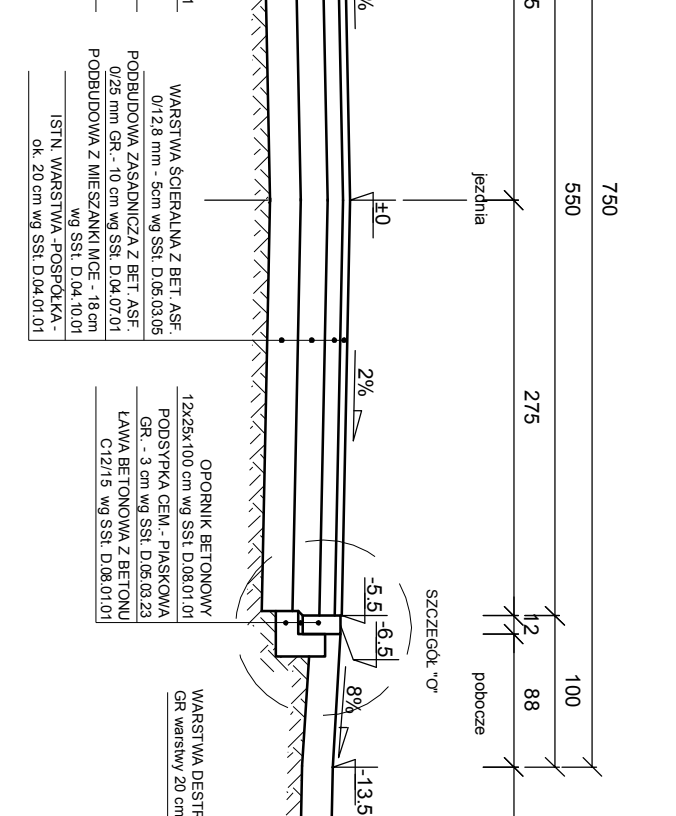
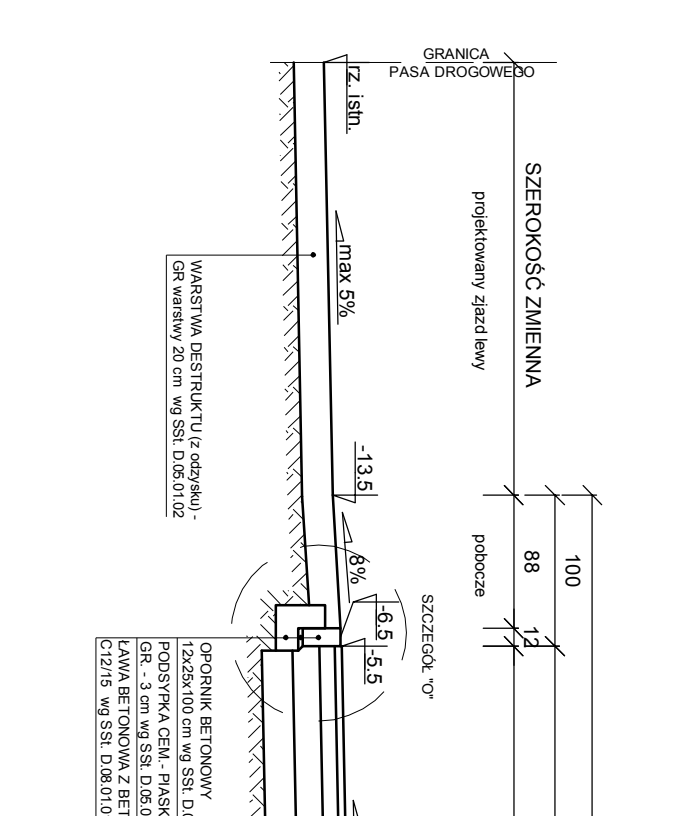
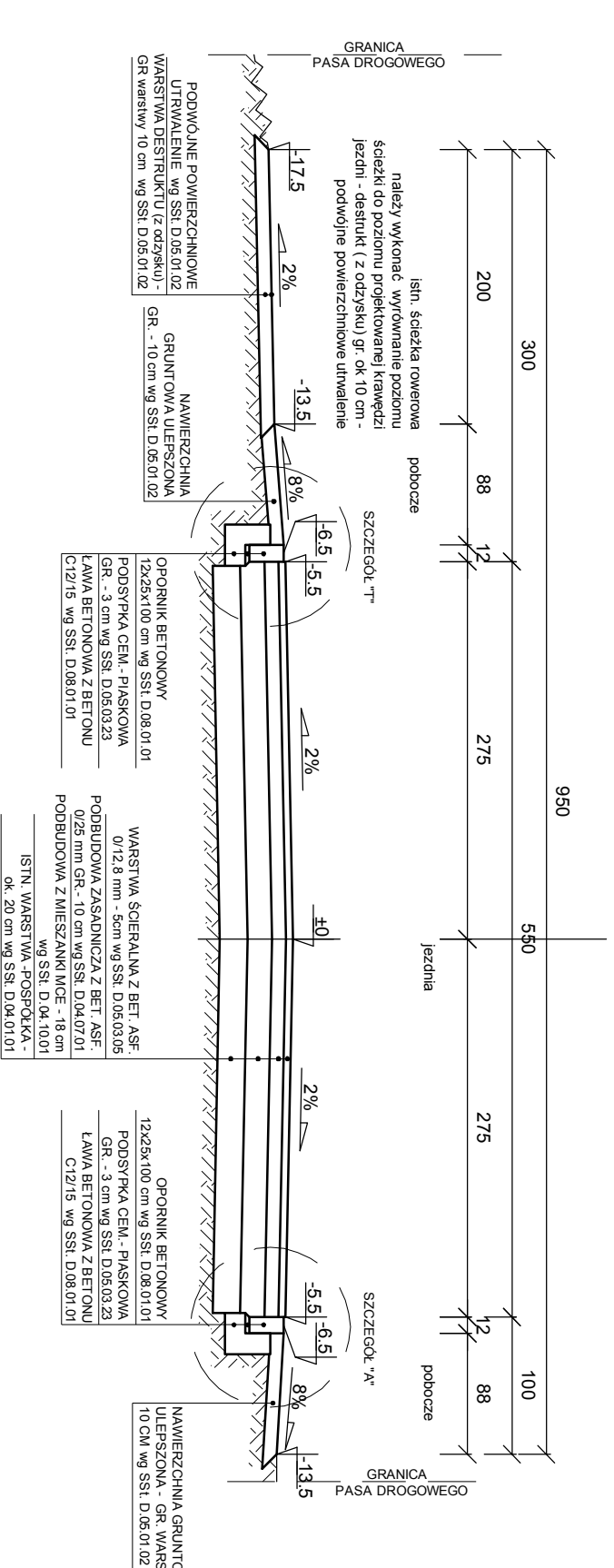

Km 0+011.50
 Rzut przepustów z góry

Km 0+011.50
 Rzut przepustów z góry

Km 0+011.50
 Rzut przepustów z góry

Km 0+011.50
 Rzut przepustów z góry

Km 0+011.50
 Rzut przepustów z góry

Km 0+011.50
 Rzut przepustów z góry

Km 0+011.50
 Rzut przepustów z góry

Km 0+011.50
 Rzut przepustów z góry

Km 0+011.50
 Rzut przepustów z góry

Km 0+011.50
 Rzut przepustów z góry

Km 0+011.50
 Rzut przepustów z góry

Km 0+011.50
 Rzut przepustów z góry

Km 0+011.50
 Rzut przepustów z góry

Km 0+011.50
 Rzut przepustów z góry

Km 0+011.50
 Rzut przepustów z góry

Km 0+011.50
 Rzut przepustów z góry

Km 0+011.50
 Rzut przepustów z góry

Km 0+011.50
 Rzut przepustów z góry

Km 0+011.50
 Rzut przepustów z góry

Km 0+011.50
 Rzut przepustów z góry

Km 0+011.50
 Rzut przepustów z góry

Km 0+011.50
 Rzut przepustów z góry

Km 0+011.50
 Rzut przepustów z góry

Km 0+011.50
 Rzut przepustów z góry

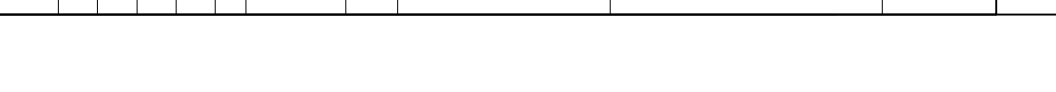
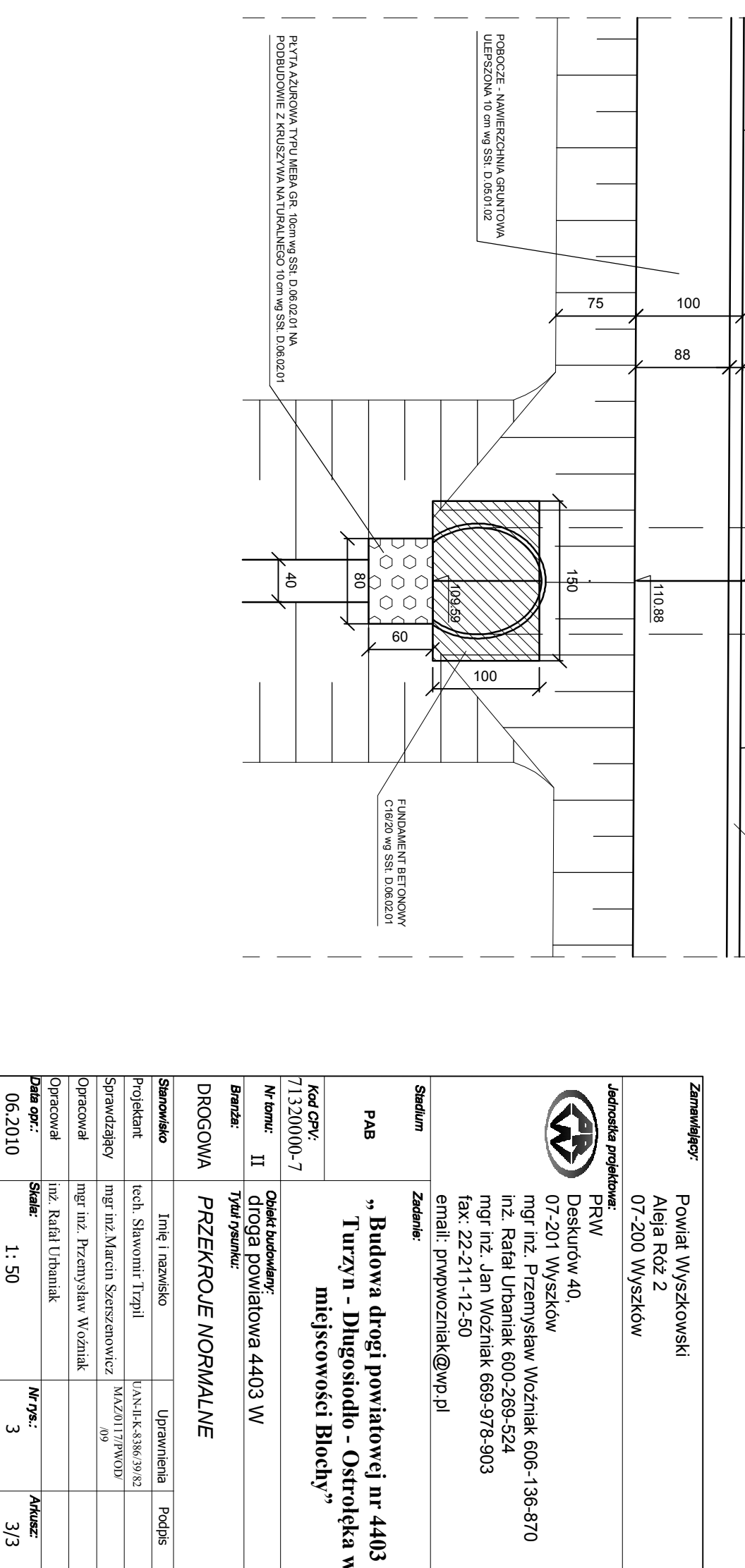
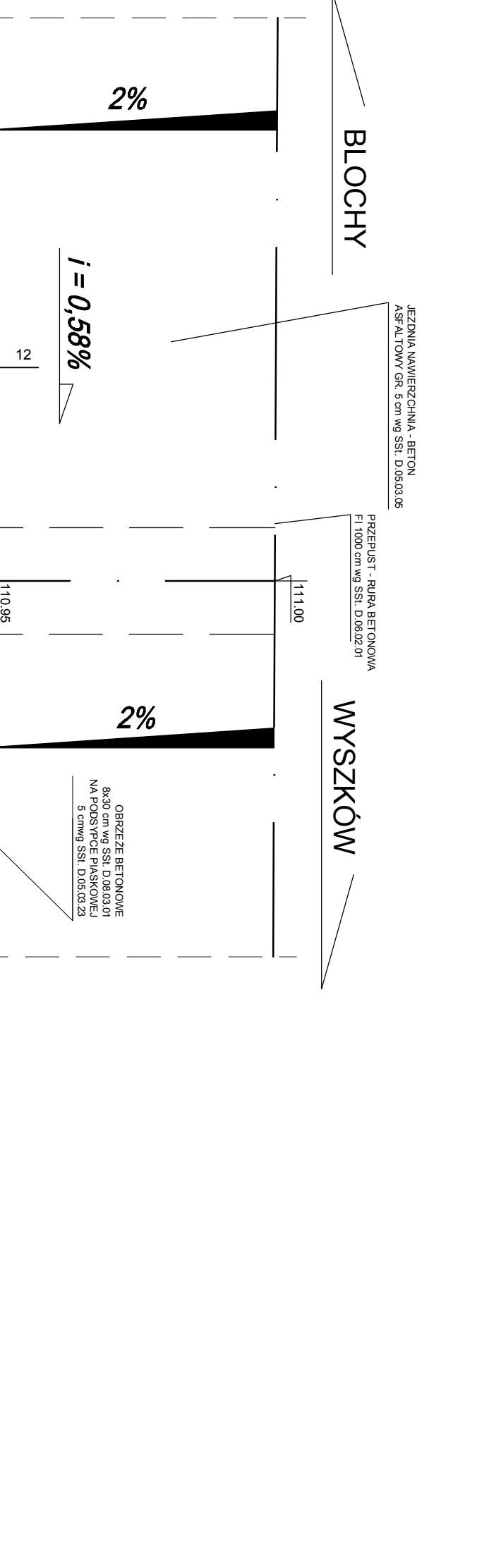

Powiat Wyszkowski
 Aleja Róż 2
 07-200 Wyszków

mgr inż. Przemysław Woźniak 606-136-870
 inż. Rafał Urbaniak 600-289-524
 mgr inż. Jani Woźniak 689-978-903
 fax: 22-2211-12-50
 e-mail: p.wowozniak@wp.pl

Przebieg: PRW
 Deskru: 40
 07-201 Wyszków

Przebieg: PRW
 Deskru: 40
 07-201 Wyszków

Przebieg: PRW
 Deskru: 40
 07-201 Wyszków

Przebieg: PRW
 Deskru: 40
 07-201 Wyszków

Przebieg: PRW
 Deskru: 40
 07-201 Wyszków

Przebieg: PRW
 Deskru: 40
 07-201 Wyszków

Przebieg: PRW
 Deskru: 40
 07-201 Wyszków

Przebieg: PRW
 Deskru: 40
 07-201 Wyszków

Przebieg: PRW
 Deskru: 40
 07-201 Wyszków

Przebieg: PRW
 Deskru: 40
 07-201 Wyszków

Przebieg: PRW
 Deskru: 40
 07-201 Wyszków

Przebieg: PRW
 Deskru: 40
 07-201 Wyszków

Przebieg: PRW
 Deskru: 40
 07-201 Wyszków

Przebieg: PRW
 Deskru: 40
 07-201 Wyszków

Przebieg: PRW
 Deskru: 40
 07-201 Wyszków

Przebieg: PRW
 Deskru: 40
 07-201 Wyszków

Przebieg: PRW
 Deskru: 40
 07-201 Wyszków

Przebieg: PRW
 Deskru: 40
 07-201 Wyszków

Przebieg: PRW
 Deskru: 40
 07-201 Wyszków

Przebieg: PRW
 Deskru: 40
 07-201 Wyszków

Przebieg: PRW
 Deskru: 40
 07-201 Wyszków

Przebieg: PRW
 Deskru: 40
 07-201 Wyszków

Plan oprac.:	1:50	Nr pr.:	3	Arkusz:	3/3
--------------	------	---------	---	---------	-----

Plan oprac.:	1:50	Nr pr.:	3	Arkusz:	3/3
--------------	------	---------	---	---------	-----

Plan oprac.:	1:50	Nr pr.:	3	Arkusz:	3/3
--------------	------	---------	---	---------	-----

Plan oprac.:	1:50	Nr pr.:	3	Arkusz:	3/3
--------------	------	---------	---	---------	-----

Plan oprac.:	1:50	Nr pr.:	3	Arkusz:	3/3
--------------	------	---------	---	---------	-----

Plan oprac.:	1:50	Nr pr.:	3	Arkusz:	3/3
--------------	------	---------	---	---------	-----

Plan oprac.:	1:50	Nr pr.:	3	Arkusz:	3/3
--------------	------	---------	---	---------	-----

Plan oprac.:	1:50	Nr pr.:	3	Arkusz:	3/3
--------------	------	---------	---	---------	-----

Plan oprac.:	1:50	Nr pr.:	3	Arkusz:	3/3
--------------	------	---------	---	---------	-----

Plan oprac.:	1:50	Nr pr.:	3	Arkusz:	3/3
--------------	------	---------	---	---------	-----

--